



ŚLĄSKIE ZAKŁADY ARMATURY PRZEMYSŁOWEJ
ARMAK Sp. z o.o.

armak

ПРЕДОХРАНИТЕЛЬНЫЙ КЛАПАН, ПРОПОРЦИОНАЛЬНЫЙ, ПРУЖИННЫЙ, СО ВСПОМОГАТЕЛЬНЫМ КОЛОКОЛОМ, УГЛОВОЙ, ФЛАНЦЕВЫЙ, ОТКРЫТОЙ КОНСТРУКЦИИ

PN 40

№ KAT. Si 2302
№ KAT. Si 2302W



СЕРТИФИКАТ СИСТЕМЫ
УПРАВЛЕНИЯ КАЧЕСТВОМ

CE 0045
CE 1433

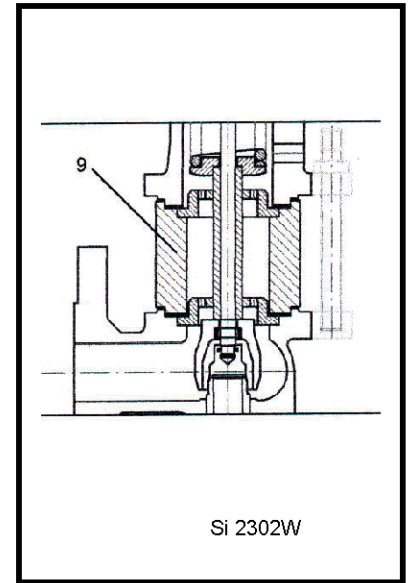
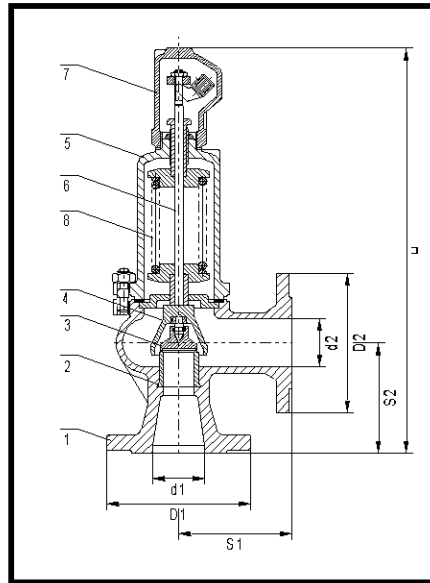

ГАБАРИТНЫЕ РАЗМЕРЫ

Величина DN	Седло		Фланец входной		Фланец выходной	Длина конструкции		Высота конструкции		Давление начала открытия		Масса са. кг
	Проход	Сечение	PN 25	PN 40	PN 10	S ₁	S ₂	H	мин.	макс.		
											D ₁	
d ₁ x d ₂	d ₀ мм	A мм ²										
20 x 20	12	113		105	105	95	95	335	400	0,45	40	7
25 x 25	16	201		115	115	100	100	350	415	0,45	40	9
32 x 32	20	314		140	140	105	105	390	465	0,45	40	12
40 x 40	25	491		150	150	115	115	420	500	0,45	40	14
50 x 50	32	804		165	165	125	125	495	585	0,45	40	22
65 x 65	40	1257		185	185	145	145	550	660	0,45	40	28
80 x 80	50	1964		200	200	155	155	655	770	0,45	40	40
100 x 100	63	3117		235	220	175	175	705	840	0,45	40	52
125 x 125	77	4657		270	250	200	200	810	960	0,45	40	80
150 x 150	93	6793		300	285	225	225	850	1020 ²⁾	0,45	25	110
200 x 200	110	9503	360 ¹⁾		340	250	250	990	1180 ²⁾	0,45	16	150

¹⁾ В случае клапана DN 200 x 200 обсерливание только на PN 25

²⁾ Исполнение со вставкой клапана Si 2502W, DN 150 x 150 и DN 200 x 200 - после согласования с производителем

ОБЛАСТЬ ПРИМЕНЕНИЯ И ВИДЫ ИСПОЛНЕНИЯ

Si 2502 - Для водяного пара. Макс. Рабочая температура: + 450°С.
Для температур свыше 350°С рекомендуется **исполнение со вставкой** т.е. **Si 2302W**.

Клапаны производятся в следующих вариантах исполнения:

Si 2302 - в варианте исполнения **P** – стандартном; **WM** – для морских условий.

ТЕХНИЧЕСКИЕ ДАННЫЕ

Коэффициенты истечения

Тип клапана	DN	Для паров и газов α
		$b_1 = 10\%$
Si 2302 Si 2302W	20 x 20 до 200 x 200	0,25

Диапазоны давлений

DN	Диапазоны давлений [бар]
20 x 20	0,45...0,68; 0,66...1,0; 0,95...1,4; 1,3...1,9; 1,8...2,6; 2,5...3,6; 3,5...5,0; 4,8...6,3; 6,0...8,0; 7,5...10; 9,5...12,5; 12...16; 15...20; 18...25; 23...32; 30...40
25 x 25	0,45...0,68; 0,66...1,0; 0,95...1,4; 1,3...1,9; 1,8...2,6; 2,5...3,6; 3,5...5,0; 4,8...6,3; 6,0...8,0; 7,5...10; 9,5...12,5; 12...16; 15...20; 18...25; 23...32; 30...40
32 x 32	0,45...0,68; 0,66...1,0; 0,95...1,4; 1,3...1,9; 1,8...2,6; 2,5...3,6; 3,5...5,0; 4,8...6,3; 6,0...8,0; 7,5...10; 9,5...12,5; 12...16; 15...20; 18...25; 23...32; 30...40
40 x 40	0,45...0,68; 0,66...1,0; 0,95...1,4; 1,3...1,9; 1,8...2,6; 2,5...3,6; 3,5...5,0; 4,8...6,3; 6,0...8,0; 7,5...10; 9,5...12,5; 12...16; 15...20; 18...25; 23...32; 30...40
50 x 50	0,45...0,68; 0,66...1,0; 0,95...1,4; 1,3...1,9; 1,8...2,6; 2,5...3,6; 3,5...5,0; 4,8...6,3; 6,0...8,0; 7,5...10; 9,5...12,5; 12...16; 15...20; 18...25; 23...32; 30...40
65 x 65	0,45...0,68; 0,66...1,0; 0,95...1,4; 1,3...1,9; 1,8...2,6; 2,5...3,6; 3,5...5,0; 4,8...6,3; 6,0...8,0; 7,5...10; 9,5...12,5; 12...16; 15...20; 18...25; 23...32; 30...40
80 x 80	0,45...0,68; 0,66...1,0; 0,95...1,4; 1,3...1,9; 1,8...2,6; 2,5...3,6; 3,5...5,0; 4,8...6,3; 6,0...8,0; 7,5...10; 9,5...12,5; 12...16; 15...20; 18...25; 23...32; 30...40
100 x 100	0,45...0,68; 0,66...1,0; 0,95...1,4; 1,3...1,9; 1,8...2,6; 2,5...3,6; 3,5...5,0; 4,8...6,3; 6,0...8,0; 7,5...10; 9,5...12,5; 12...16; 15...20; 18...25; 23...32; 30...40
125 x 125	0,45...0,68; 0,66...1,0; 0,95...1,4; 1,3...1,9; 1,8...2,6; 2,5...3,6; 3,5...5,0; 4,8...6,3; 6,0...8,0; 7,5...10; 9,5...12,5; 12...16; 15...20; 18...25; 23...32; 30...40
150 x 150	0,45...0,68; 0,66...1,0; 0,95...1,4; 1,3...1,9; 1,8...2,6; 2,5...3,6; 3,5...5,0; 4,8...6,3; 6,0...8,0; 7,5...10; 9,5...12,5; 12...16; 15...20; 18...25
200 x 200	0,45...0,68; 0,66...1,0; 0,95...1,4; 1,3...1,9; 1,8...2,6; 2,5...3,6; 3,5...5,0; 4,8...6,3; 6,0...8,0; 7,5...10; 9,5...12,5; 12...16

В случае, если требуемое давление начала открывания находится в обоих соседних диапазонах давления, следует применить клапан с пружиной высшего диапазона.

Перечень применяемых материалов

№ позиции	Название детали	Материал
1	Корпус	GP240GH
2	Седло	X39CrMo17-1
3	Тарелка	X39CrMo17-1
4	Колокол	EN-GJS-400-15
5	Колпак	GP240GH
6	Стержень	X20Cr13 ¹⁾
7	Капюшон	EN-GJS-400-15
8	Пружина	51CrV4 ²⁾
9	Вставка	20

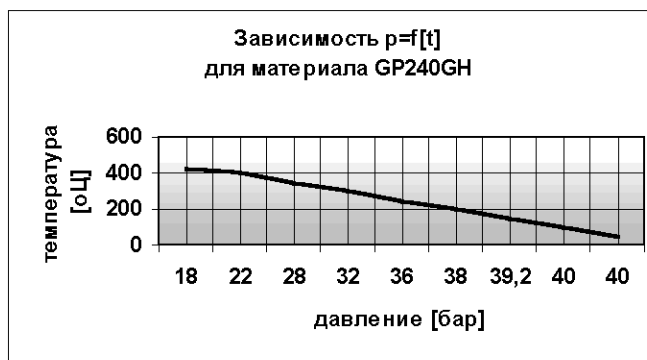

¹⁾ Для морского исполнения (WM) стержень выполняется из материала X17CrNi16-2

²⁾ пружины с диаметром проволоки Ф6 выполнены из патентованной проволоки В1.

Макс. рабочая температура составляет тогда 250° C

ПРИМЕЧАНИЯ

1. В случае образования конденсата в самом низком месте выдувной установки следует предвидеть обезвоживание.
В случае жидкостей выдувную установку следует выполнить со скатом.

2. Клапаны необходимо монтировать в вертикальном положении.

СПСОБ ЗАКАЗА

В заказе следует указать: название и номер клапана по каталогу, DN, давление начала открывания или диапазон давлений, рабочую температуру вид рабочего агента.

В связи с разнообразием стандартов характеристики рекомендуется также указать стандарт, по которому должны быть выполнены присоединительные фланцы клапана.

По желанию клиента поставляются также противифланцы вместе с соединительными элементами и уплотнениями.

На специальный заказ производятся клапаны с индуктивным датчиком сближения, сигнализирующим момент срабатывания.

Основные данные стандартного датчика:

Диапазон действия [мм]: **3 (M8); 6 (M12); 10 (M18)**
 Напряжение питания [В]: **10 ÷ 30 DC**
 Степень защиты: **IP67 (M8); IP68 (M12 i M18)**
 Рабочая температура: **-25 ÷ +70° C**
 Стандартная длина кабеля [мм]: **2000**

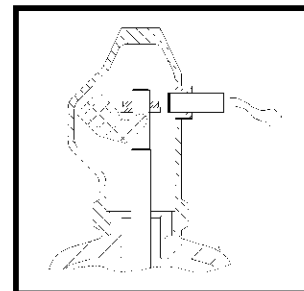

Другие варианты исполнения датчика – на специальный заказ после согласования с производителем.

По желанию клиента применяются датчики, работающие при интервале температур: **-25 ÷ +230° C**.